

Hydraulikblockzylinder mit integrierter Wasserkühlung

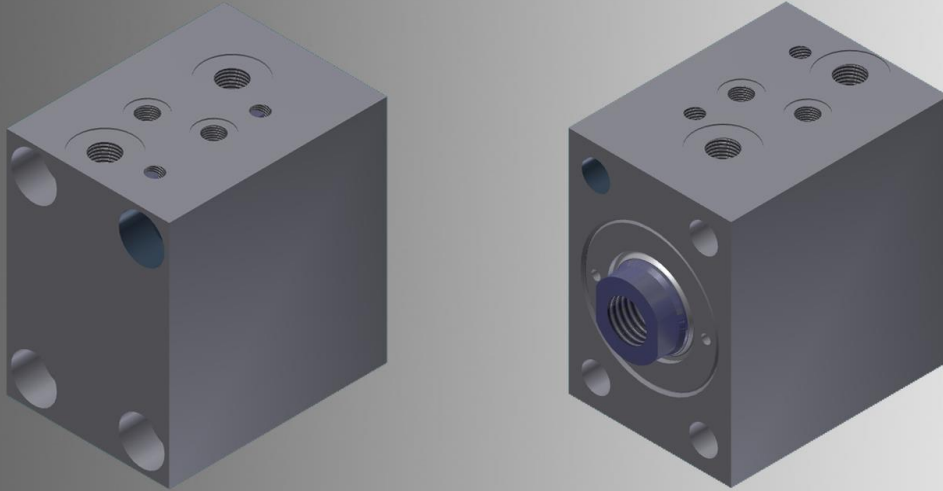

Hydraulikzylinder stellen im Maschinenbau sicher eine der robustesten Antriebsarten dar.

Wichtig für einen langen störungsfreien Betrieb ist der Einsatz innerhalb der freigegebenen Umgebungseinflüsse. Auch die Umgebungstemperatur muss hier beachtet werden.

Diese darf bei normaler Zylinder Ausführung 80°C nicht überschreiten. Andernfalls können die Dichtungen und auch das Medium in Mitleidenschaft gezogen werden, was sich dann potenziert und Folgeschäden hervorruft.

Für höhere Temperaturen bietet HYDROPNEU spezielle Dichtungen oder für Extremfälle Hydraulikzylinder mit Wasser- oder Luftkühlung an. Bei beiden Ausführungen wird aktiv Wärme abgeführt und die Zylinderkomponenten werden im optimalen Temperaturbereich gehalten.

Hohe Belastungen sind in der Regel durch die Funktion der Zylinder, oft in Verbindung mit engen Platzverhältnissen begründet. Die Zylinder müssen an schwer zugänglichen Stellen verbaut werden, an denen dann zudem hohe Temperaturen herrschen. Hier können wassergekühlte Blockzylinder die Lösung sein. Sie vereinen die äußerst kompakte Bauform der Blockzylinder mit der Möglichkeit, schädigende Wärme abzuleiten.

Hydropneu bietet unterschiedliche Möglichkeiten der Kühlung. Neben der Kühlung des Gehäuses kann auch die Stopfbuchse oder sogar die Kolbenstange gekühlt werden.

Kommen Sie im Problemfall auf uns zu !



Präzision in Bewegung



Hydraulikblockzylinder mit integrierter Wasserkühlung

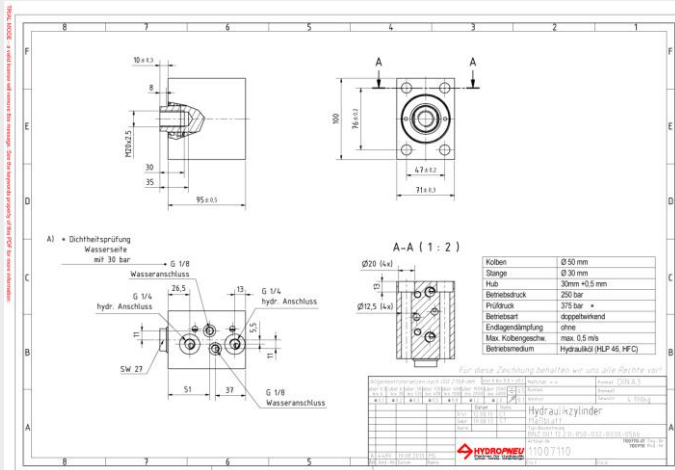

- ▶ Ableitung von Wärme durch Wasserkühlung
- ▶ Hohe Standzeit bei extremen Temperaturen
- ▶ Äußerst kompakt

Beispiel:

Dieser hydraulische Blockzylinder wird in einer Druckgussform zum Squeezeen eingesetzt. Hier wird das erstarrende Material lokal verdichtet. Da dies an einer bestimmten Stelle erfolgen muss, ist die Einbauposition zwingend vorgegeben und zudem sehr knapp bemessen. Außerdem herrschen an dieser Position der Druckgussform extreme Temperaturen, die bei Einsatz eines ungekühlten Hydraulikzylinders zu sehr kurzen Standzeiten der Dichtungen führen.

Technische Daten:

Hydraulikzylinder: BNZ.001.13.2.0-050-032-0030-0566	
Kolben-Ø:	50 mm
Kolbenstangen-Ø	32 mm
Kolbenhub:	30 mm
Betriebsdruck:	250 bar
Prüfdruck:	375 bar
Betriebsart:	doppeltwirkend
Endlagendämpfung:	ohne
Max. Kolbengeschwindigkeit:	Max. 0,5 m/s
Betriebsmedium:	HFC
Besonderheiten:	<p>Aktive Kühlung des Zylindergehäuses durch Wasserdurchfluss möglich</p> <p>Außenabmessungen identisch zu Standardblockzylinder Typ 57</p>

